

CARACTERIZAÇÃO DA ENTIDADE	Doc. Nº 12/TC	8.1
-----------------------------------	---------------	------------

GERENCIA DE 01 DE JANEIRO A 31 DE DEZEMBRO DE 2019

1 IDENTIFICAÇÃO DA ENTIDADE	8.1.1
------------------------------------	--------------

1.1	DESIGNAÇÃO DA ENTIDADE	MUNICÍPIO DA FIGUEIRA DA FOZ		N.I.F.: 501 305 580
-----	------------------------	-------------------------------------	---	---------------------

1.2	ENDEREÇO POSTAL	AVENIDA SARAIVA DE CARVALHO - 3084 - 501 FIGUEIRA DA FOZ TEL. 233403300; FAX: 233403310; e.mail: municipe@cm-figfoz.pt	REGIME FINANCEIRO: Autonomia financeira
-----	-----------------	---	--

1.3	NÚMERO DE ELEITORES			
	MUNICÍPIO	Até 10.000 <input type="text"/> Mais de 10.000 e menos de 40.000 <input type="text"/> Igual ou superior a 40.000 <input type="text"/>	<input type="text"/>	<input type="text"/>
	FONTE:	Administração Eleitoral - Secretaria-Geral do Ministério da Administração Interna		

2	LEGISLAÇÃO	8.1.2
	Data de constituição: ___/___/___	Publicada no Diário da República de: ___/___/___

3	ESTRUTURA ORGANIZACIONAL	8.1.3
----------	---------------------------------	--------------

3.1	SERVIÇOS MUNICIPALIZADOS			
	A Câmara Municipal tem Serviços municipalizados?			<input type="checkbox"/> S <input checked="" type="checkbox"/> N
	Se respondeu sim (S) especifique quais e indique os respectivos grupos:			
	<hr/>			
	<hr/>			

3.2	EMPRESAS MUNICIPAIS			
	A Câmara Municipal tem Empresas Municipais?			<input checked="" type="checkbox"/> S <input type="checkbox"/> N
	Se respondeu sim (S) especifique quais e indique os respectivos grupos:			
	. Figueira Domus - Empresa Municipal de Gestão de habitação da Figueira da Foz - Grupo C			

3.3	ORGÃOS			
	Tem órgãos de natureza consultiva?			<input type="checkbox"/> S <input checked="" type="checkbox"/> N
	Tem órgãos de fiscalização?			<input type="checkbox"/> S <input checked="" type="checkbox"/> N

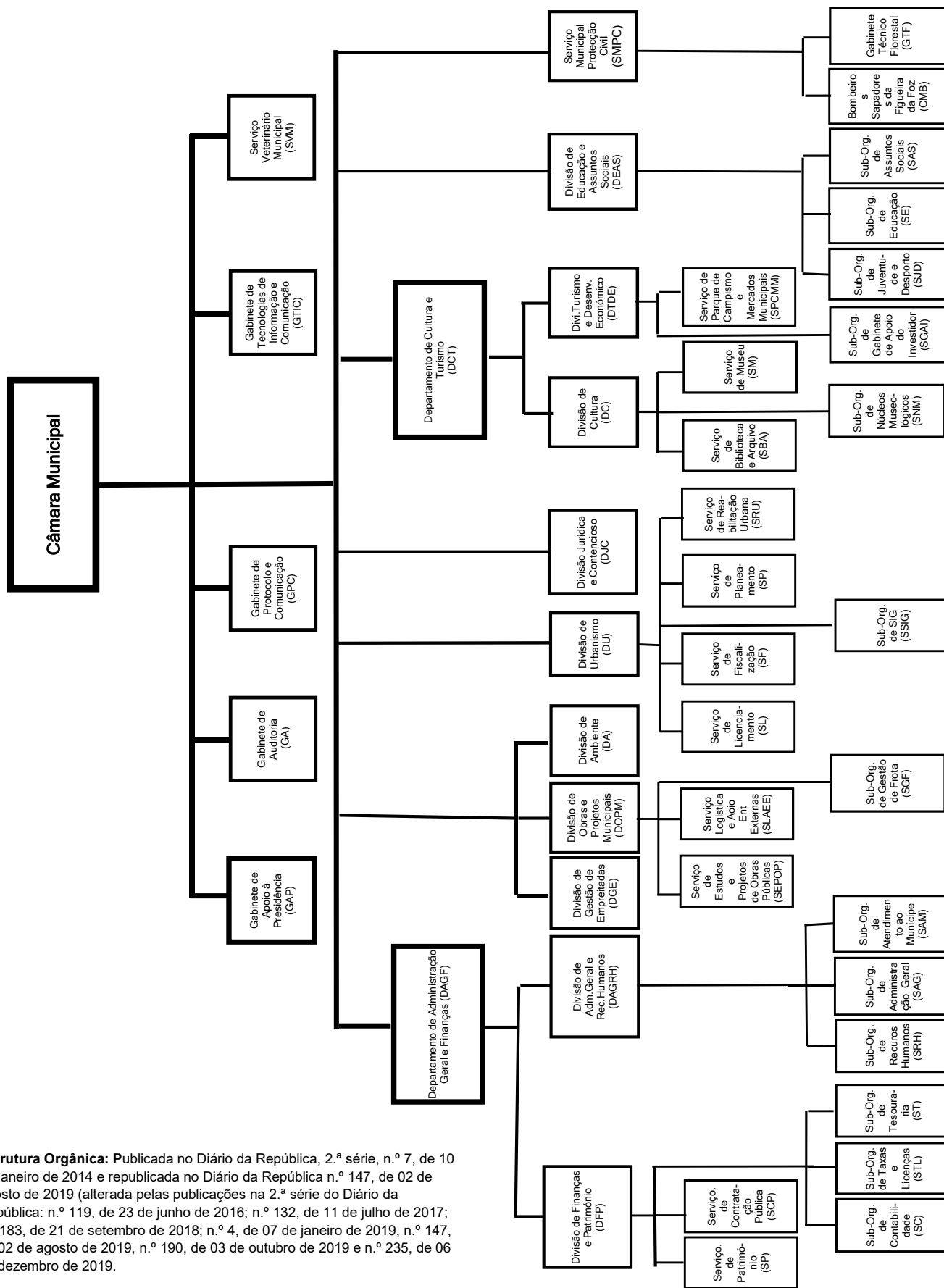

Estrutura Orgânica: Publicada no Diário da República, 2.ª série, n.º 7, de 10 de janeiro de 2014 e republicada no Diário da República n.º 147, de 02 de agosto de 2019 (alterada pelas publicações na 2.ª série do Diário da República: n.º 119, de 23 de junho de 2016; n.º 132, de 11 de julho de 2017; n.º 183, de 21 de setembro de 2018; n.º 4, de 07 de janeiro de 2019, n.º 147, de 02 de agosto de 2019, n.º 190, de 03 de outubro de 2019 e n.º 235, de 06 de dezembro de 2019.

4	DESCRIÇÃO SUMÁRIA DAS ACTIVIDADES	8.1.4
	. Protecção Civil . Educação . Saúde . Acção social . Habitação . Ordenamento do Território . Saneamento	. Resíduos Sólidos . Protecção do Meio Ambiente e Conservação da natureza . Cultura . Desporto e Tempos Livres . Actividades Religiosas . Indústria . Iluminação Pública
		. Transportes . Mercados e Feiras . Turismo e Campismo . Apoios diversos

5	RECURSOS HUMANOS	8.1.5
----------	-------------------------	--------------

5.1	IDENTIFICAÇÃO DOS MEMBROS DO ORGÃO EXECUTIVO
-----	--

NOME	PELOUROS/FUNÇÕES
Presidente:	
João Albino Rainho Ataíde das Neves (a)	Relações Institucionais e Comunicação; Turismo e Desenvolvimento Económico; Protecção Civil e Bombeiros; Cultura; Administração Geral e Recursos Humanos; Assuntos Jurídicos e Contencioso.
Carlos Ângelo Ferreira Monteiro (b)	Relações Institucionais e Comunicação; Protecção Civil, Bombeiros e Gabinete Técnico Florestal; Turismo e Desenvolvimento Económico; Saúde; Projetos e Obras Municipais; Ambiente e Espaços Verdes; Trânsito.
Vereadores:	
Carlos Alexandre dos Santos Carreira Tenreiro	
Carlos Ângelo Ferreira Monteiro (b)	Projetos e Obras Municipais; Ambiente e Espaços Verdes; Trânsito; Mercados e Feiras; Cemitérios.
Ana Maria Sequeira da Silva Carvalho Oliveira	Urbanismo; Planeamento e Ordenamento do Território; Modernização Administrativa; Serviço das Tecnologias de Informação e Comunicação; Serviço de Património; Taxas e Licenças; Coadjuvação no Turismo e Desenvolvimento Económico.
Miguel Carranca Feio Babo	
Mafalda Sofia Mendes Azenha Paiva	Desporto; Juventude; Comissão de Toponímia; Administração Geral e Recursos Humanos; Assuntos Jurídicos e Contencioso.
Nuno Miguel Gaspar Marques Gonçalves	Finanças; Setor Empresarial Local; Cultura; Educação e Formação Profissional.
Fernando Miguel Gonçalves Pereira	Coletividades; Serviço de Veterinário Municipal; Coadjuvação na Protecção Civil, Bombeiros e Gabinete Técnico Florestal
Diana Carina Pereira Rodrigues (c)	Ação Social; Mercados; Cemitérios; Coadjuvação na área da Saúde
Ana Elisabete Laborda Oliveira	
(a) - Presidente até 16-04-2019	
(b) - Vereador até 16-04-2020, Presidente desde 17-04-2019	
(c) - Vereadora desde 17-04-2019	

5.2	NÚMERO DE VEREADORES
-----	----------------------

Em Regime de Permanência	4
A meio tempo	1
Restantes Vereadores	3
OBSERVAÇÕES:	

6	ORGANIZAÇÃO CONTABILÍSTICA	8.1.6
----------	-----------------------------------	--------------

1 - DESCRIÇÃO DAS CARACTERÍSTICAS DO SISTEMA INFORMÁTICO	SCA da A.I.R.C. - Associação de Informática da Região Centro
2 - DEMONSTRAÇÕES FINANCEIRAS INTERVALARES Documentadas	Não existem.
Periodicidade: <input type="checkbox"/> Trimestral <input type="checkbox"/> Semestral	<input checked="" type="checkbox"/> N
3 - DESCENTRALIZAÇÃO CONTABILÍSTICA	<input checked="" type="checkbox"/> N
Em caso afirmativo descreva	
OUTRAS INFORMAÇÕES	Relatório financeiro periódico apresentado à Assembleia Municipal.

7	OUTRA INFORMAÇÃO				8.1.7
7.1	REGULAMENTOS INTERNOS E OUTROS DOCUMENTOS INFORMATIVOS				
	DESIGNAÇÃO	DATA DE APROVAÇÃO		DATA DE ALTERAÇÃO	
		ORGÃO EXECUTIVO	ORGÃO DELIBERATIVO	ORGÃO EXECUTIVO	ORGÃO DELIBERATIVO
	. INVENTÁRIO	19/09/2003	-	(a)	
	. NORMAS DE CONTROLO INTERNO	13/04/2004	-		
	. BALANÇO INICIAL	13/04/2004	30/04/2004	(a)	
	. NORMAS DE EXECUÇÃO ORÇAMENTAL (b)	31/10/2018	14/12/2018		
	. REGULAMENTO DE TAXAS E LICENÇAS	30/03/2010	07/04/2010		
	. REGULAMENTO DE FUNDOS DE MANEIO	06/01/2004	-		
	. OUTROS				
	(a) Por despachos do Presidente, dentro das suas competências; (b) - Documento que integrou a proposta de GOP e Orçamento.				

7.2	INDICADORES FINANCEIROS	
	Fundo de Equilíbrio Financeiro corrente atribuído ao Município	5 514 135,00
	Fundo Social Municipal atribuído ao Município	864 092,00
	Participação fixa no I.R.S.	2 483 750,00
	Fundo de Equilíbrio Financeiro de capital atribuído ao Município	612 682,00
	Pagamentos efectuados, relativos a bens de capital, no ano anterior ao da gerência em apreciação (2018)	10 894 636,30

7.3	ACÇÕES INSPECTIVAS				
	ENTIDADE	DATA	PERÍODO	PROCESSO	ANOS DE INCIDÊNCIA

7.4	DOCUMENTOS DE GESTÃO			
	DESIGNAÇÃO	DATA DE APROVAÇÃO		OBSERVAÇÕES
		ORGÃO EXECUTIVO	ORGÃO DELIBERATIVO	
	. Grandes Opções do Plano	31/10/2018	14/12/2018	
	. Orçamento	31/10/2018	14/12/2018	
	. Documentos de Prestação de Contas			
	. Outros			

O Dirigente responsável pela Área Administrativa e/ou Financeira,

Data: 16/04/2020

Assinatura: _____